

# SÉRIE MDS

SUSPENSION HAUTE-PERFORMANCE  
CONÇUE POUR LES POIDS MOYENS.

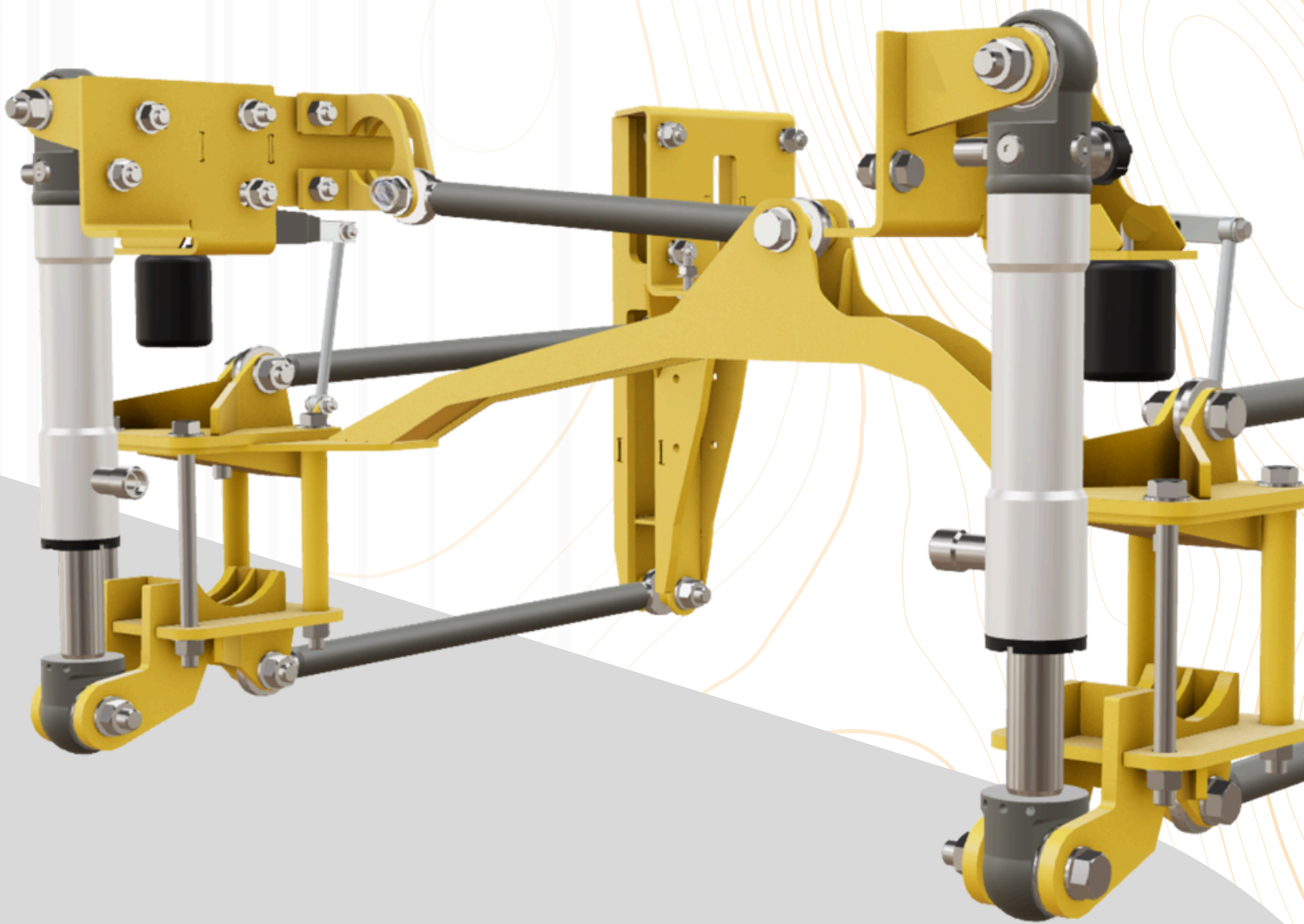

1(800)423-5347 SIMARDSUSPENSIONS.COM VENTES@SIMARDSUSPENSIONS.COM

1935 - 2025 | 90 ANS D'INNOVATIONS

**CONÇUE POUR DES APPLICATIONS EXIGEANTES** comme les véhicules d'urgence, les unités de service, les camions d'expédition, les véhicules militaire, les autobus, les camion-nacelles, le déneigement et le remorquage, la Série MDS offre plus de stabilité, un meilleur contrôle routier et une performance constante en usage intensif, pour des camions plus efficaces et plus fiables au quotidien.

### POIDS ET CHARGE UTILE

Jusqu'à 300 lbs de moins que l'équivalent après-marché, elle est plus légère, libère de la charge utile et donne plus de marge pour l'équipement, transformant chaque livre gagnée en capacité opérationnelle réelle.

### ENTRETIEN ET EXPLOITATION

Conçue pour un entretien simple et prévisible, réduisant les immobilisations et maximisant le temps d'opération des camions.

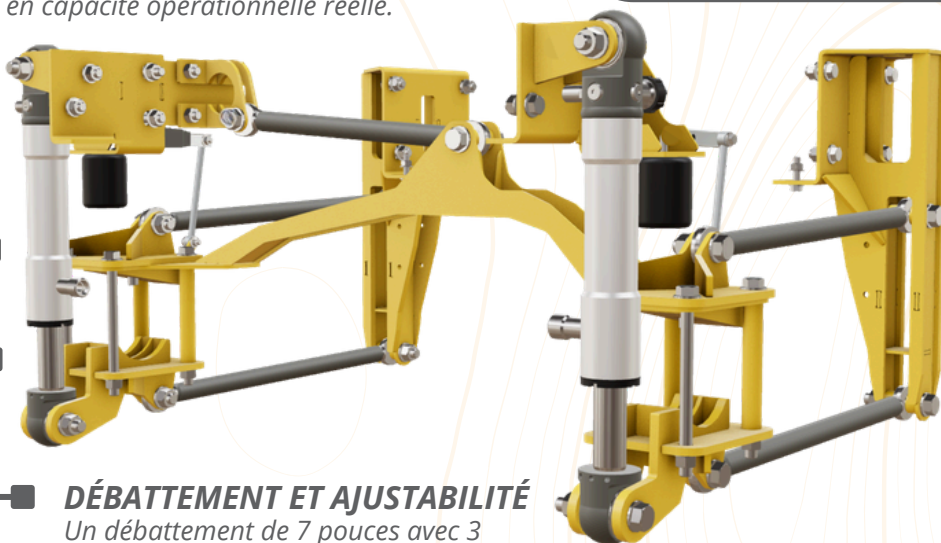

### DÉBATTEMENT ET AJUSTABILITÉ

Un débattement de 7 pouces avec 3 niveaux d'ajustement selon la configuration, le type de terrain et les conditions routières.

### PERFORMANCE ET STABILITÉ

Une stabilité supérieure qui garde le camion sous contrôle, réduit la fatigue du conducteur et sécurise l'équipement lorsque les conditions deviennent exigeantes.

## SPÉCIFICATIONS

TYPE DE SUSPENSION	Hydropneumatique avant et arrière	CLASSE DE VÉHICULE	4 / 5 / 6 / 7
CAPACITÉ DE CHARGE	AV : 8000 / 12000 lbs (3628 / 5445 kg) ARR : 12000 / 16000 / 18000 / 21 000 lbs (5445 / 7250 / 8180 / 9525 kg)	POIDS DE LA SUSPENSION	450 lbs (204 kg)
DÉBATTEMENT	180mm (7 pouces)	TECHNOLOGIE	Diagnostique à distance possible*
AJUSTEMENT	Capacité de décharge de la suspension	GARANTIE	100 000 km (62 150 miles) / 1 an
		APPLICATION	Ambulance (type I et type III), autobus, camion-nacelle, déneigement, militaire

\*Requiert outil de diagnostique Simard



### CONCRÉTISONS VOTRE PROJET DE MODIFICATION

Configurations disponibles pour applications vocationnelles.

